

Upínač pro tepelné upínání - prodloužení

Shrink fit extensions (with end stop)



pro válcové upínací stopky

for mounting straight-shank tools

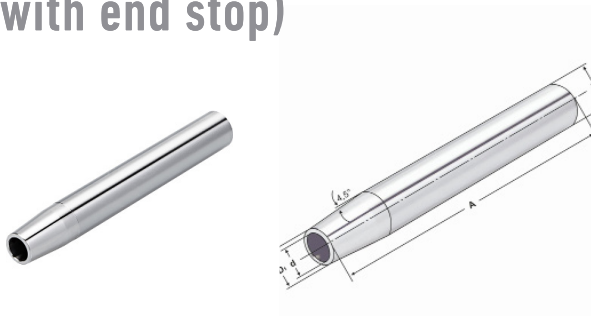

Název Catalog number	d	D	D ₁	l ₁	l ₂	A
V20.150.T4.03.AD	3	20	10	-	-	150
V20.150.T4.04.AD	4	20	10	-	-	150
V20.150.T4.05.AD	5	20	10	-	-	150
V20.150.T4.06.AD*	6	20	10	36	10	150
V20.150.T4.08.AD*	8	20	12	36	10	150
V20.150.T4.10.AD*	10	20	14	41	10	150
V20.150.T4.12.AD*	12	20	16	46	10	150

l₁ = maximální upínací délka (clamping, depth, max.)

l₂ = maximální délkové nastavení (length adjustment range max.)

pro průměry stopek 3, 4 a 5 mm pouze pro karbidové nástroje

pro průměry stopek 3, 4, a mm s tolerancí h4 a průměry stopek 6 až 32 s tolerancí h6

vhodné pro přístroje, které používají ohřev indukční, kontaktní a teplým vzduchem

* with end stop

for Ø 3, 4 a 5 mm only solid carbide

Ø 3, 4 a 5 mm with h4 tolerance and Ø 6- Ø32 with h6 tolerance

tool shanks must be used toolholders suitable for induction, contact and hot air shrink units

* with end stop